

SEASONS

JUSTINE THEIZEN



hip hop homos

sexualité



PROPOS

ORIGINE

La pièce **Seasons** est née lors de la formation **1000 pièces puzzle** en avril 2019, coachée par Cindy Claes. Cette formation est destinée aux jeunes artistes en quête de professionnalisme. Les artistes y apprennent à gérer une scène, chorégrapier, produire et utiliser les bons outils pour vendre une pièce. Nous avons également eu l'opportunité de nous rendre au Portugal afin de pouvoir échanger artistiquement. Tout au long de cette formation, nous avons suivi des workshops avec des artistes tels que Benji Reid ou encore Ricardo Ambrozio. Une fois formé, nous avons dû créer notre propre pièce en tant que chorégraphe ainsi que présenter un projet devant un panel de Jury du Zinnema. Lors de la soirée de clôture, chaque participant présente son work in progress de 6 minutes. **Seasons** fut alors présenté sous forme de duo et **remporta la bourse** fournie par **Zinnema** grâce au projet directement lié et présenté la veille. Après plusieurs représentations du work in progress en 2019, la pièce évolue avec une nouvelle danseuse et un nouvel objectif. La pièce a été représentée pour la dernière fois au festival Lezarts Urbains au KVS.



NOTE D'INTENTION

LA PIÈCE

DURÉE : 20 MIN

Comment représenter un **couple lesbien** dans un **spectacle** de danse **hip hop** ? A quelles représentations avons-nous accès par ailleurs ? La plupart d'entre elles se terminent mal : rupture brutale, trahison, adultère, suicide ou sexualisation. Je sais donc **ce que je ne veux pas représenter**. Mais pour questionner le-a spectateur-ice sur une relation homosexuelle positive et le faire à travers le mouvement hip hop, j'ai encore besoin de **développer mes recherches**.

Le projet vise à montrer, **exposer une relation amoureuse entre deux femmes**. Raconter une **histoire intime** et son évolution. Tout cela, avec le langage propre des danses hip hop, dont les deux interprètes sont issues. Le hip hop est un style de danse mais également, une communauté, une culture qui a été créée et principalement dominée par les hommes hétérosexuels cisgenres. Il y existe donc encore très peu de **visibilité** pour les femmes, et encore moins pour les communautés Lgbtqia+.



NOTE D'INTENTION

LA PIÈCE

Lgbtqia+. Par ailleurs, ayant grandi au sein de cette culture hip hop, tout en étant queer, j'ai su y trouver ma place. Cette culture m'a permis, à travers ses **codes, langages et types mouvements**, de m'exprimer et **m'épanouir** dans mon expression de genre. J'ai donc réalisé que ces deux communautés, queer et Hip Hop, bien que différentes par leur origine et fondements, se **rejoignent** dans leur valeur : la **revendication d'un groupe marginalisé**.

Maintenant les questions sont les suivantes : suis-je la seule à ressentir cela ? Une communauté peut-elle en accueillir une autre ? Si oui, quelle en est sa représentation ? Comment offrir une représentation positive et une visibilité pour la communauté queer en utilisant les codes de la communauté des danses Hip Hop ? A travers ces réflexions, Seasons m'est apparu.

Les thèmes centraux de cette pièce en construction sont l'amour, la passion et son évolution, la représentation des corps féminins et queer.



NOTE D'INTENTION

LA PIÈCE

En s'inspirant de **notre propre passé relationnel** et amoureux, nous avons réalisé, l'autre interprète de cette création **Iza**, et moi-même, que nous avons vécu plusieurs relations hétéronormées alors qu'il s'agissait de relations lesbiennes. Comment **déconstruire** ce schéma ? Nous avons chacune développé des bagages lourds, des problèmes de confiance, blocages émotionnels et sexuels... Mais alors, comment représenter une **relation lesbienne positive** si nous-mêmes nous ne l'avons jamais vécue ? Comment, grâce au mouvement, pouvons-nous déconstruire notre relation dans une société où les représentations des relations lesbiennes sont souvent hétéronormées ?

Grâce au soutien du Centre culturel **Jacques Franck**, du **Zinnema** et du **Pianofabriek/City Lab**, nous avons commencé nos recherches à l'été 2020 lors de plusieurs résidences. A présent, nous aimerions également pousser la recherche plus loin en incluant une scénographie mobile, tel qu'un **canapé**. Partie intégrante du récit et lieu de rencontre du couple, il faudrait que ce canapé puisse être modulable pour pouvoir être déconstruit et envisagé sous différents angles. Nous avons déjà le canapé prototype ; mais nous souhaitons pousser la recherche plus loin et notamment travailler avec un-e **scénographe**.

Nous aimerions également approfondir notre recherche au niveau de la **dramaturgie**. En tant que chorégraphe, j'ai besoin d'accompagnement pour être **guidée**, trouver un fil conducteur, raconter à travers mes mouvements. Pour que notre histoire, abstraite car non littérale, puisse être **lisible**. Nous avons eu la chance de présenter une étape de travail de **Seasons** lors du **Festival Lezarts Urbains** en avril 2022 au **KVS** (Théâtre royal flamand) à Bruxelles. Ce festival met en avant les arts urbains et, entre autres, les danses hip hop. Le public assez jeune de ce festival m'a inspirée en vue de proposer **Seasons** aux écoles secondaires (de la 4e à la 6ème secondaire). Ayant moi-même découvert ma sexualité à l'âge de 15 ans, découvrir l'existence de la communauté lgbtqia+ ainsi qu'une représentation positive à travers l'art, aurait été bénéfique dans mon développement personnel. Aujourd'hui nous avons **L'atelier 210** en tant producteur délégué et une première prévue en automne 2024.

NOTE D'INTENTION

OBJECTIFS

Cette pièce a pour but de **questionner le spectateur** sur une **relation homosexuelle**. Il s'agit de montrer, exposer une relation amoureuse entre deux femmes. Raconter une histoire personnelle, l'évolution de celle-ci. Mon objectif en tant que chorégraphe est de représenter la **communauté LGBTQIA+**, qui est la mienne. Tout ça, dans le milieu Hip Hop, **qui aujourd'hui est encore très réservé à ce sujet et même sur la sexualité en général**. Le thème central de cette pièce est l'amour, la passion, l'évolution et les corps.



DISTRIBUTION

LES ARTISTES

Justine Theizen
(chorégraphe et danseuse)

@justinetheizen
@Zackthedrag

Je suis **Justine Theizen**, danseuse et chorégraphe de 25 ans. D'abord formée en Hip Hop pendant plusieurs années, ensuite en **Krump** pendant 3 ans, j'ai grandi dans une culture urbaine, entre battle, concours chorégraphiques et vidéo clip. En 2019, j'ai participé à la formation **1000 Pièces Puzzle** pour les artistes émergeant, organisée par **Cindy Claes**, en collaboration avec le **Zinnema**. C'est grâce à cette expérience que mon univers artistique s'est ouvert à la création, au **storytelling** et au théâtre hip hop.

Lauréate de cette formation grâce aux débuts de ma pièce « **Seasons** », cela m'a permis de participer à l'édition 2020 du **Concours Brussels Bijou**, organisé par le **Zinnema** en collaboration avec **Bozar**, et qui récompense les créations de danse prometteuses. Cette dernière opportunité, dont je suis sortie lauréate également, m'a permis de créer une première étape de travail de 20 minutes pour **Seasons**. Ensuite, faute de financement (et de période covid), le projet **Seasons** a été mis sur pause. Toutefois, ma carrière de danseuse/interprète prenait son essor en parallèle. Entre 2019 et 2022, j'ai été danseuse-interprète pour plusieurs créations : **Chikara par Ronin**, **Solomon x Sheba par WANP**, **La Ave de Nina Munoz**, **Ruuptuur de Mercedes Dassy**, **Catégorieez par Yassin Mrabtifi** et **Free Dance Espace de Lorena Spindler**. De plus, depuis 2020, je suis accompagnée par l'agence de management et diffusion **Get Down - Dancers Management** ASBL. Aujourd'hui, je m'intéresse également beaucoup au cinéma et j'ai eu l'occasion de jouer et danser dans différents courts métrages - comme **Tarot** réalisé par Alice Khol – ou films – tel que « **Rebel** » de Adil et Bilal. J'ai créé mon personnage Dragking **@Zackthedrag** depuis juin 2022 et j'ai performé pour le **Sassy Cabaret**, Mama's open Mic, Fame Festival, Crashtest et Playback. Par ailleurs, en ce début 2023, je suis en train d'organiser un Battle Queer à l'occasion des **Rendez-Vous Get Down** au CC **Jacques Franck**. Mon art m'offre la possibilité de représenter ma communauté ; chaque projet dans lequel je décide de m'investir, me rapproche un peu plus de cet objectif. Je suis une artiste hip hop queer.

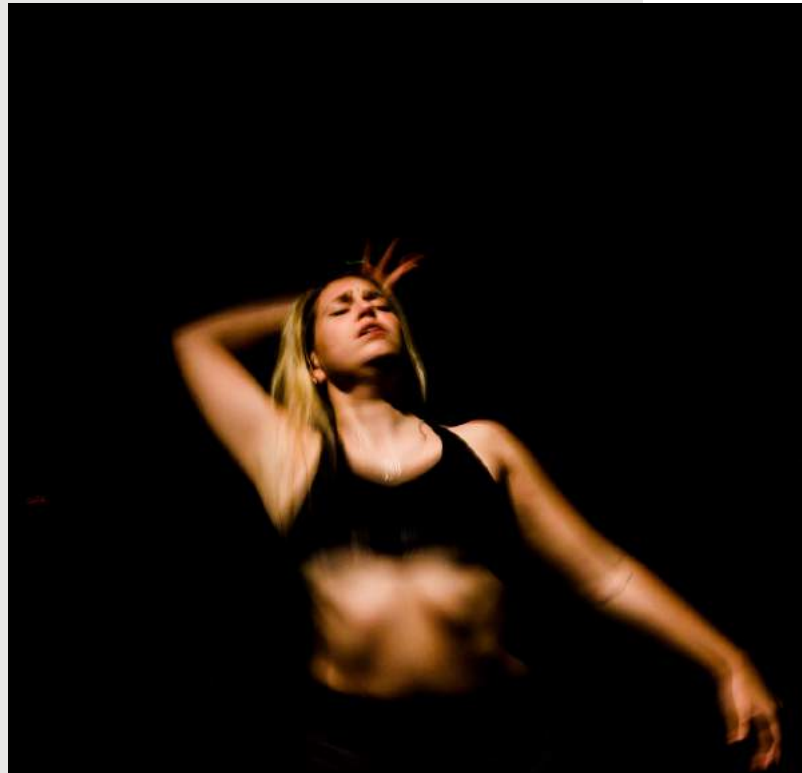

DISTRIBUTION

LES ARTISTES

Isabelle Audoan - IZA
(danseuse)

@iza.a__

Iza est une danseuse de 26 ans. Elle commence d'abord à travers des cours de différents styles. Toute la diversité de la danse l'a toujours attirée mais c'est vers le **Hip Hop** qu'elle trouve un réel ancrage. Après le monde chorégraphique, viens le monde du freestyle. Elle cherche à développer ses propres mouvements en rapport avec son histoire et sa **sensibilité**. Elle s'inspire principalement de la **nature**, de son **environnement**, des personnes qui l'entourent et des autres domaines artistiques qu'elle pratique (la peinture, le dessin, la musique et le chant). sa danse se caractérise principalement par la fluidité, la structure et l'organique. Elle a diversifié son expérience par des concours, battles, clip, événement, workshops, performances et créations. Elle fait également partie de la compagnie de **percussion corporelle**, **We Are Not People** et **Liège collective CUBE**

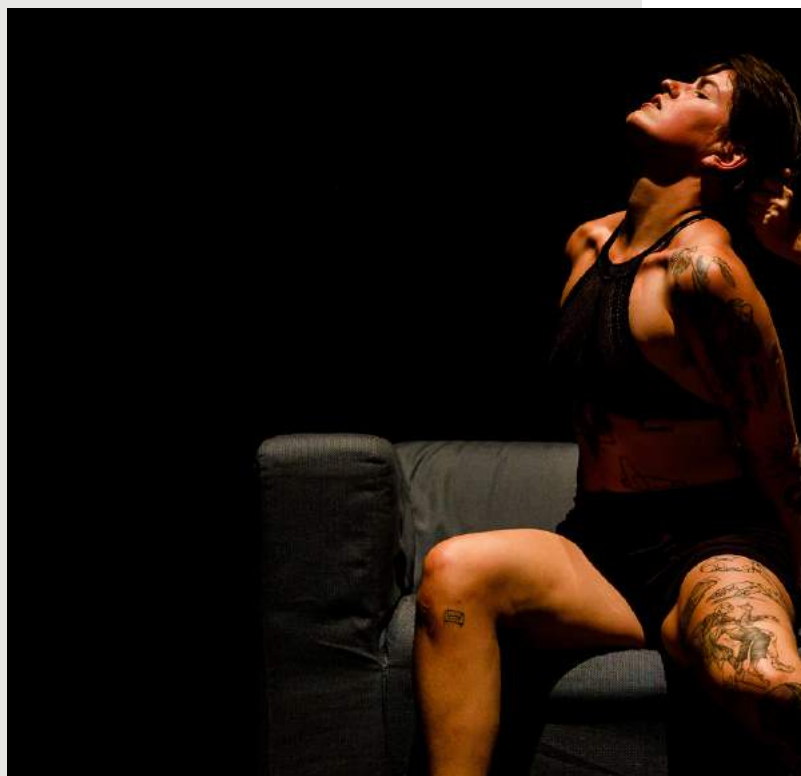

IT'S OK

WORKSHOP

It's ok est un atelier gratuit animé par un workshop de mouvement urbain et une séance d'échange avec un intervenant, tout cela basé sur l'expression de soi et sa sexualité.

QUI ?

Pour les jeunes âgés 16 et 21 ans.

BUT ?

Aider les jeunes à pouvoir exprimer les émotions générées par un questionnement sur leur sexualité, éduquer sur la notion de « queerness ».

POURQUOI ?

La sexualité est un sujet tabou chez les jeunes. Surtout quand il s'agit d'orientation sexuel.

D'après mes expériences, pour certains cela génèrent énormément d'émotions. Parfois, il est même difficile d'en parler aux personnes que l'on aime le plus. La danse m'a permis de pouvoir exprimer ces sentiments et je voudrais donner la chance aux jeunes de pouvoir se réunir dans un endroit où il peuvent se sentir en sécurité et eux même.

PROGRAMME

MOUVEMENT

Atelier mouvement : prendre conscience de son corps, sur base de mouvement urbain. Apprendre la notion de **storytelling**, hip hop theater. Durée : 1h30. Discussion : échange sur l'atelier mais aussi sur la notion de « queer » et « lgbtqia+ » et ce que cela représente pour eux. Faire la différence entre identité de genre et orientation sexuelle. Discussion avec pour but d'éduquer sur cette communauté et renseigner sur les différentes associations en cas de besoin

RETROPLANNING

2024

- Automne 2024 (fin octobre?): première Seasons - Atelier 210
- Octobre 2024 juste avant la première : 3 jours mise en place à Atelier 210 + 1 semaine résidence/répétitions (lumières + danseuses)
- Septembre 2024 : 2 semaines résidences + dernière sortie de résidences, présentation work in progress aux programmateurs (1 semaine lumières et scénographe + 1 semaine danseuses, lumières et scénographie)
attention : la scénographie doit être terminée.
- Aout 2024 : 1 semaine (scénographe + danseuses + 2 jours dramaturge) + petite sortie de résidence, oeil extérieur
- Juillet 2024 : 1 semaine (scénographe + danseuses)
- Juin 2024 : 2 semaines (2 semaine danseuses + 3 jours dramaturge)
- Avril 2024 : 1 semaine (danseuses)
- Mars 2024 : 2 semaines recherche (Bellone chorégraphe + scèno)

DISTRIBUTION

LES ARTISTES

Pierre-Philippe De Vreese - INSK
(Beatmaker et musicien)

@insk_music

Insk est un musicien (guitare, piano) de formation issu d'une famille de musiciens. Il a donc baigné toute sa vie dans la musique.

En passant du rock, au jazz, à la musique classique puis finalement à l'électro et le hip hop, il tire ses influences partout.

Artiste indépendant, il a notamment produit pour des artistes tels que Geeeko ou Maes.

Clelia Guendouzi
(chanteuse)

@cleliasart

CLELIA est une artiste belge de **23 ans** qui est signée dans le label Bruxellois OTT.

Passionnée par la musique depuis le plus jeune âge, elle commence par écrire des poèmes avant d'écrire sa première chanson vers l'âge de 15 ans.

À travers la musique, elle tente de rassembler et d'acquérir une « voix » qui lui permet de sortir d'une certaine impuissance.

Son objectif est de montrer qu'il est possible de faire danser le monde sur la mélancolie.

CONDITIONS TECHNIQUES

LA TECHNIQUE

Le pièce **Seasons** dure 20 minutes.

Elle nécessite un espace de représentation suffisamment grand pour accueillir un canapé dont les dimensions du produit sont renseignées sur l'image ci-dessous :

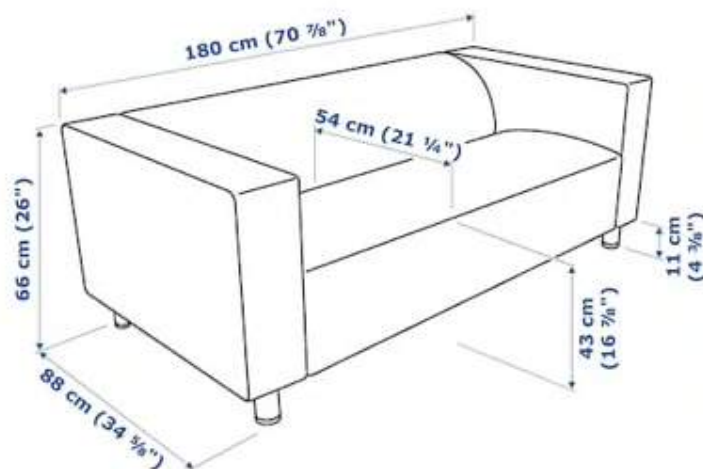

L'équipe est disponible pour inventer avec vous les meilleures conditions de jeu.

Equipe en tournée : 3 personnes

Pour plus d'informations, contactez l'agence Get Down - Dancers Management pour obtenir la fiche technique de la pièce.

GALERIE PHOTO



©Pierre DLK Photography







**Get Down -
Dancers Management**

Contacter :
Camille Phillipot ,
Fondatrice et CEO de l'agence

INSTAGRAM

@getdownagency

FACEBOOK

@getdownagency

SITE

www.get-down.be

TÉLÉPHONE

+32 (0)484 711 699

MAILING

camille.phillipot@get-down.be

